

KARTA PRACY UCZNIĄ

1. Opisz mikroskop wyrazami z ramki.

- I. Okular
- II. Obiektyw
- III. Stolik przedmiotowy
- IV. Źródło światła
- V. Statyw

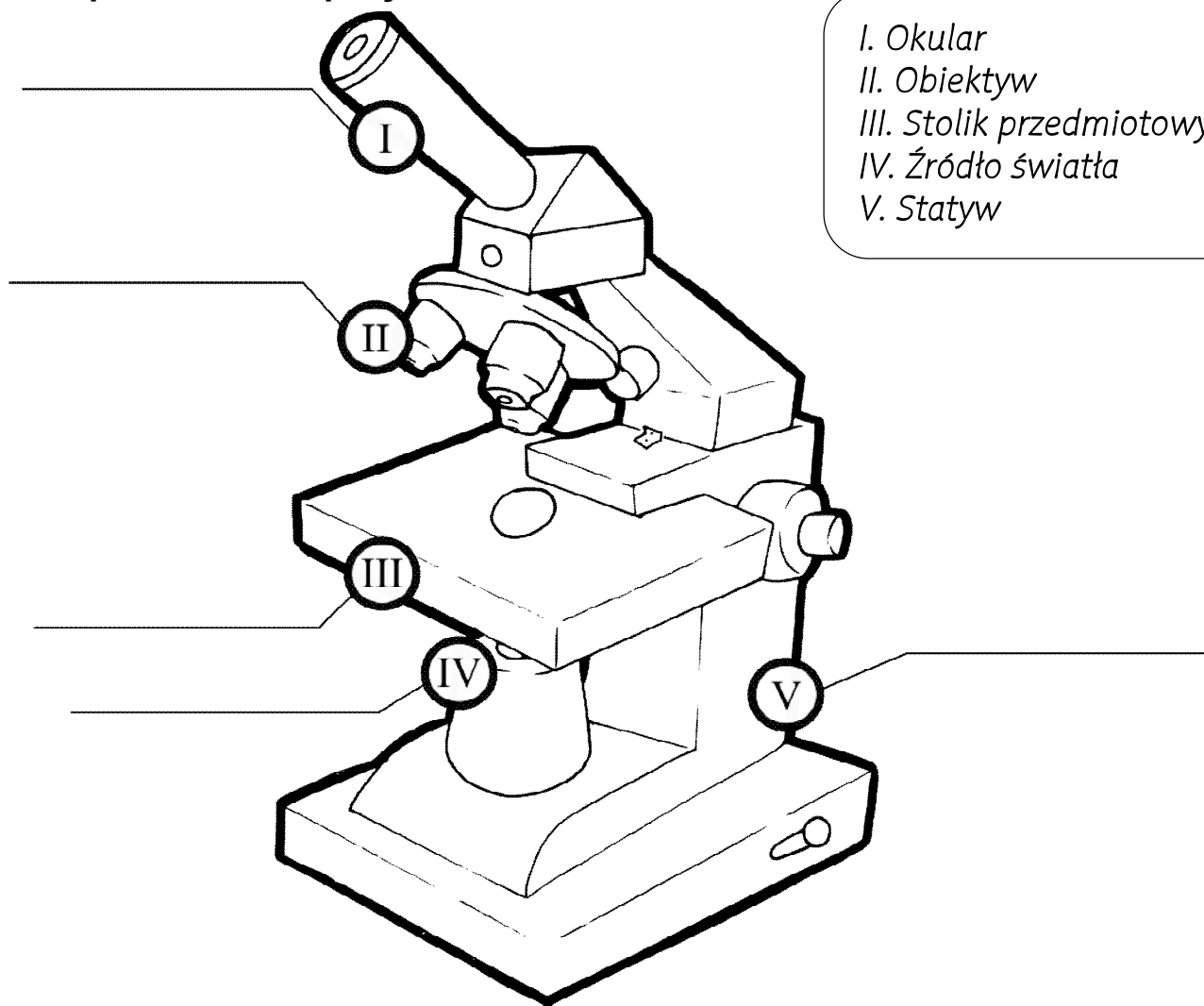

2. Uzupełnij zdania wyrazami z ramki.

..... optyczny to jedno z najpopularniejszych urządzeń służących do obserwacji małych obiektów. Do powiększenia obrazu wykorzystywany jest zestaw ten umożliwia obserwację niewidocznych dla gołego oka i innych bardzo małych rzeczy. Z mikroskopów korzystają między innymi, lekarze i detektywi. W zależności od potrzeby, za pomocą mikroskopu optycznego można powiększyć od 100 do 1500 razy.

mikroorganizmów, preparat, naukowcy, przyrząd, mikroskop, soczewek